

10W DC LED
3000K/3800K/5700K
CRI 90+
750 Initial Lumens
530 Delivered Lumens
Included/Inclus
Input:120V

Dimmable/Réglable

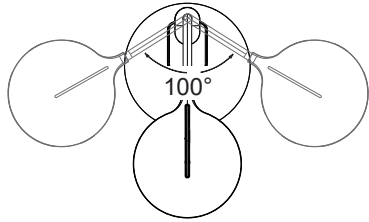

Adjustable angles for usage /
Angles réglables pour l'utilisation

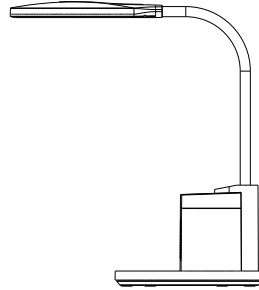

Not available for usage /
Non disponible pour l'utilisation

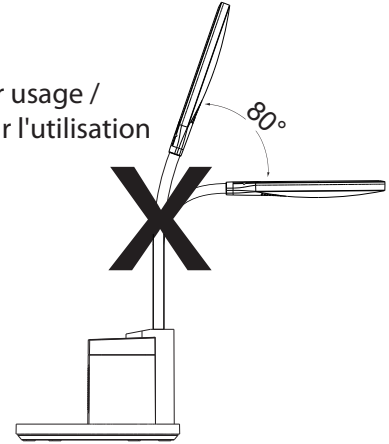

Bluetooth Speaker Connection / Connexion haut-parleur Bluetooth

- When the lamp is powered on, the voice prompts "bluetooth mode". The speaker is in the waiting state for pairing and connection / Lorsque la lampe est allumée, la voix indique « Mode Bluetooth ». L'enceinte est en attente d'appairage et de connexion.
- Open the bluetooth function on your phone or computer, connect the name "BLW-200701", you can open music player to listen when you hear the voice prompts "connected" / Ouvrez la fonction Bluetooth sur votre téléphone ou votre ordinateur, connectez le nom « BLW-200701 », vous pouvez ouvrir le lecteur de musique pour écouter lorsque vous entendez les invites vocales « connecté »
- You can control the music player both on your phone / computer and on the desk lamp / Vous pouvez contrôler le lecteur de musique à la fois sur votre téléphone/ordinateur et sur la lampe de bureau
- If it cannot match the bluetooth, please cancel it and try to connect "BLW-200701" again / Si le Bluetooth ne correspond pas, veuillez l'annuler et réessayer de connecter « BLW-200701 »

Note: the bluetooth device has memory for the first phone, if the second phone need to connect, we need to cancel the first phone's connection /
Remarque : l'appareil Bluetooth dispose d'une mémoire pour le premier téléphone. Si le deuxième téléphone doit se connecter, nous devons annuler la connexion du premier téléphone.

- | | | | |
|--|------------------------------------|--|---|
| | Previous song / Chanson précédente | | Short press for previous song / Appuyez brièvement pour la chanson précédente |
| | Volume down / Chanson précédente | | Long press to reduce the volume / Appuyez longuement pour réduire le volume |
| | Next song / Chanson suivante | | Short press for next song / Appuyez brièvement pour la chanson suivante |
| | Volume up / Augmenter le volume | | Long press to increase the volume / Appuyez longuement pour augmenter le volume |
| | ON/OFF & Pause | | Short press to turn on/off or pause the player / Appuyez brièvement pour allumer/éteindre ou mettre en pause le lecteur |

Note: The volume of the keynote sound is related to the volume of the stereo /
Remarque : le volume du son principal est lié au volume de la stéréo

- | | | | |
|--|---|--|---|
| | ON / OFF Mode
Mode marche/arrêt | | Press to turn on/off the lamp, it will memory the lamp's CCT and brightness of last time
Appuyez pour allumer/éteindre la lampe, elle mémorisera le CCT et la luminosité de la lampe de la dernière fois |
| | CCT Mode & Night Illumination Mode /
Mode CCT et mode d'éclairage nocturne | | Short press to have three color temperature 3000K-3800K-5700K shifting / Appuyez brièvement pour changer la température de trois couleurs : 3000K, 3800K et 5700K. |
| | | | Long press to have the night illumination, the yellow light is in minimum status / Appuyez longuement pour avoir l'éclairage nocturne, la lumière jaune est au minimum |
| | Double dimming function /
Fonction de double gradation | | Short press to have 3 steps dimming / Appuyez brièvement pour obtenir une gradation en 3 étapes |
| | | | Long press to have stepless dimming / Appuyez longuement pour obtenir une gradation continue |



IMPORTANT SAFETY INSTRUCTIONS / INSTRUCTIONS IMPORTANTES

- The LED bulb has been permanently installed into this lamp. The LED bulb does not need to be replaced. Do not attempt to remove or replace the LED bulb. / L'ampoule LED a été installée en permanence dans cette lampe. L'ampoule LED n'a pas besoin d'être remplacée. N'essayez pas d'enlever ou de remplacer l'ampoule LED.
- Although LED bulbs do not get as hot as traditional light bulbs, they still generate some heat. Avoid touching the LED bulb / Bien que les ampoules LED ne soient pas aussi chaudes que les ampoules traditionnelles, elles génèrent encore de la chaleur. Évitez de toucher les ampoules LED.
- Do not try to modify the plug, cable, adaptor or LED bulb. / N'essayez pas de modifier la fiche. Câble, adaptateur ou ampoules LED.
- Use a soft cloth when cleaning the lamp. Do not use chemical or abrasive cleaners. Utilisez un chiffon doux pour nettoyer la lampe. Ne pas utiliser de produit chimique ou nettoyants abrasifs.
- These important safety warnings do not cover all possible conditions or situations that may occur. Please take care when using this product. / Ces avertissements de sécurité importants ne couvrent pas toutes les conditions possibles ou les situations qui peuvent survenir. Faites attention lorsque vous utilisez ce produit.

CAUTION / MISE EN GARDE

- Ensure power is turned off before assembling / Assurez-vous que l'alimentation est éteinte avant l'assemblage
- To avoid risk of fire, do not allow curtains and other combustible materials to come in contact with the lamp / Pour éviter les risques de feu, ne pas placer le luminaire près des rideaux ou autres matériaux combustibles qui pourraient entrer en contact avec l'ampoule.

WARNING / ATTENTION

This product must be installed in accordance with the applicable installation code by a person familiar with the construction and operation of the product and the hazards involved. / Ce produit doit être installé selon le code d'installation pertinent par une personne qui connaît bien le produit et son fonctionnement ainsi que les risques inhérents.

DO NOT RETURN PRODUCT TO THE RETAILER / NE RENVOYEZ PAS LE PRODUIT AU COMMERCANT

For Warranty: This product comes with a 2 year factory warranty "Factory will repair or replace at our option!" The fixture must be returned directly to the factory freight PPD to activate the warranty. Contact the factory directly in writing: Email dainolite@dainolite.ca. Attach a copy of your purchase invoice and describe the defect. A person from the factory will contact you directly to inform you additional measures that will be taken. /

Pour la garantie: Ce produit est livré avec une garantie d'usine de 2 ans "L'usine réparera ou remplacera à notre choix !" Le luminaire doit être retourné directement au PPD de fret de l'usine pour activer la garantie. Contactez directement l'usine par écrit : Courriel dainolite@dainolite.ca. Joignez une copie de votre facture d'achat et décrivez le défaut. Une personne de l'usine vous contactera directement pour vous informer des mesures supplémentaires qui seront prises

For missing hardware or broken glass: Contact the factory directly in writing: Email dainolite@dainolite.ca. The missing or broken parts will be shipped to you directly the same day after receipt of your email (weekend excluded). /

Pour des pièces manquantes ou des verres brisés: Rejoignez l'usine par courriel à cette adresse: dainolite@dainolite.ca. Les pièces manquantes ou brisées vous seront livrées le jour même de la réception de courriel (à l'exception de la fin de semaine).

CALIFORNIA PROPOSITION 65 WARNING - WARNING:

This may contain one or more chemicals known to the State of California to cause cancer and birth defects or other reproductive harm. Wash hands after handling. / elui-ci peut contenir un ou plusieurs produits chimiques reconnus par l'État de Californie comme pouvant provoquer des cancers, des malformations congénitales ou d'autres problèmes de reproduction. Se laver les mains après manipulation